

Geschirrspülautomaten mit Korbtransport



K-Tronic

Körbweise Geschirrspül Vielseitig – bequem – s



Die MEIKO-Korbtransportautomaten-Generation K-Tronic ist ein sehr fortschrittliches, vielseitiges und modernes Geschirrspülsystem. Hoher Nutzen für den Betreiber, Entlastung für das Personal, Wirtschaftlichkeit und Hygienesicherheit standen bei der Entwicklung der K-Tronic an erster Stelle.

Bewährte Technik, neue Details, beispielhafter Bedienungskomfort und die Vielfalt an Geschirrorsorganisationsvarianten machen die K-Tronic stets zu einem interessanten Geschirrspülsystem. Hinzu kommen besonders hohe Maßstäbe in puncto Qualität, Zuverlässigkeit und praxisgerechter Technik. Zum Beispiel die vollelektronische Steuerung MIKE 3, das Top-

ülen parsam



Mit dem Low-Energy-Management *LEM* wurden unsere bekannt guten K-Tronic Korbtransportautomaten mit fünf richtungsweisenden Innovationen energietechnisch noch weiter optimiert. Innovationen, die zu deutlichen Einsparungen in der Energiezufuhr, im Energieverbrauch, zu mehr Hygienesicherheit und noch höherer Arbeitsplatzqualität führen.

Hygienemanagement für Ihre Geschirrspülanlage, das kosten- und umweltschonende 2-fache Chemiesparsystem *CSS Top*, die Energiesparkonzepte, die Gasbeheizung und vieles andere mehr.

In Betriebsrestaurants, Hotelküchen, Selbstbedienungs-Restaurants und ähnlichen Betrieben zeigt die K-Tronic ihre besondere Stärke.

Weil sehr unterschiedliches Geschirr zu reinigen ist. Weil viele Kleinteile dabei sind. Und weil oft nur wenig Platz zur Verfügung steht. Genau dafür wurde sie optimal ausgerüstet und entwickelt.

Ob Teller, Tassen, Bestecke, Gläser und Tablett, alle Teile werden sicher durch die K-Tronic transportiert und hygienisch gespült.

Jedes Geschirrtteil hat seinen richtigen Platz da, wo es am besten aufgehoben ist: im richtigen Korb.

Die Abbildung zeigt einen Korbtransportautomat K-Tronic K 200 VAP *CSS Top*.

Die wichtigen Details auf einen Blick...

Am Beispiel einer K 200 P CSS Top

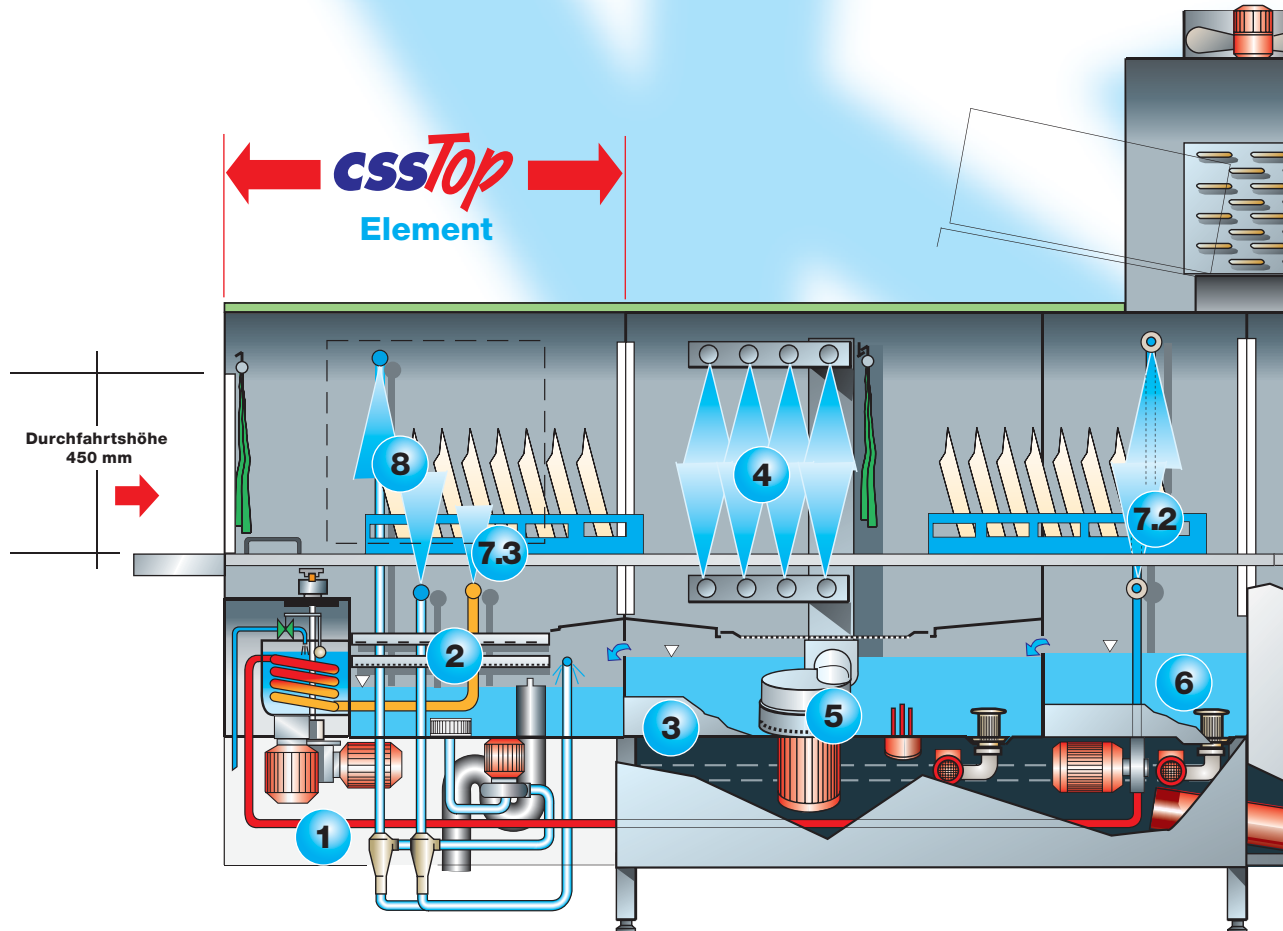

MEIKO-Zyklon im CSS Top System: Integrierte Waschlagenzyklone im oberen und unteren Wascharm filtern zusätzlich zum Siebsystem feinste Schwebeteilchen permanent aus dem Umwälzwasser. Durch gezielte Abstimmung mit den anderen CSS Top Komponenten kann ein Reinigereinsparpotential von bis zu 80% erreicht werden.



Doppeltes Siebsystem: Filtert die kleinsten Speisereste (z.B. Reiskörner) aus dem Wasser – und hält sie damit aus der Vorwaschzone / Alkaliwaschzone der Maschine fern. Dadurch verringert sich die Schmutzbelastung der Waschflotte und reduziert die Regenerierwassermenge – so wird Reiniger gespart.



MEIKO V-Tank mit gerundeten Ecken: Homogenverschweißtes, an den wichtigsten Stellen abgerundetes Tankgehäuse. Sehr gut einsehbar, keine Schmutzablagerungen in den Ecken, begünstigt hygienische Sauberkeit.



Blockwaschsystem: Aus Chromnickelstahl mit reinigungstechnisch optimal dimensioniertem Rohrquerschnitt und konkaver Düsenprägung. Keine bedenklichen Rückwanddurchbrüche – somit keine Undichtigkeiten, auch nach jahrelangem Betrieb. Spielend leichtes Einsetzen/Herausnehmen.

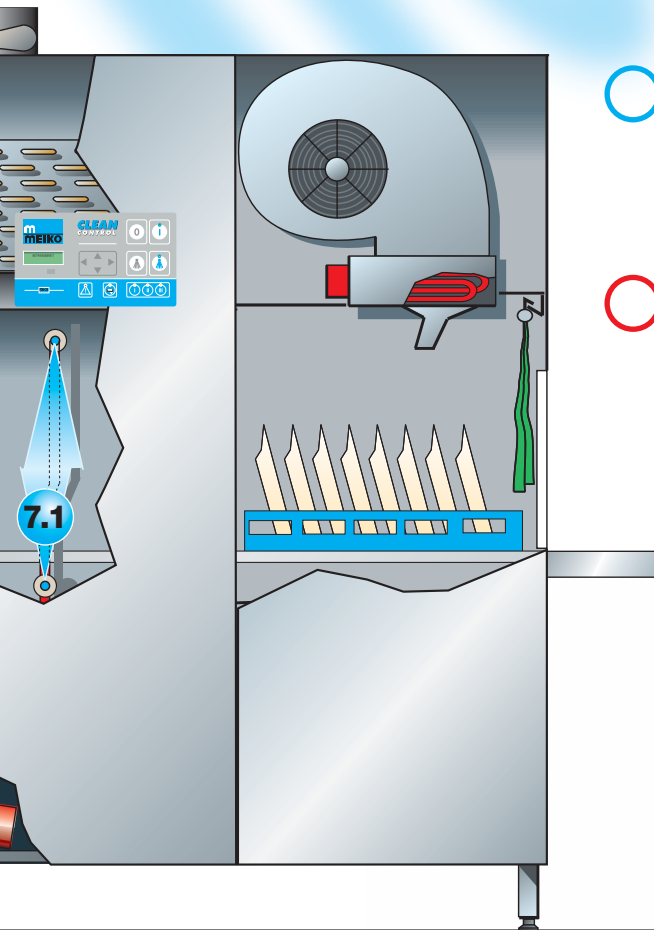

○ Vollflächige Gehäuse-Isolation. Völlig glatte, homogene Rückwand ohne Durchbrüche. Maximale Geräusch- und Wärmedämmung.

○ Abgerundete Ecken mit einem Radius von 20 mm. Dadurch weniger Schmutzablagerungen und bessere Reinigungsmöglichkeit.

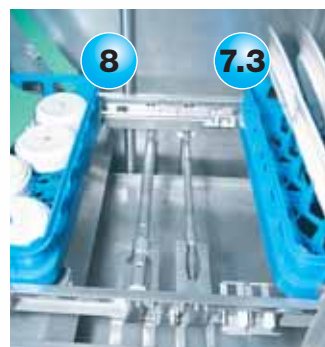
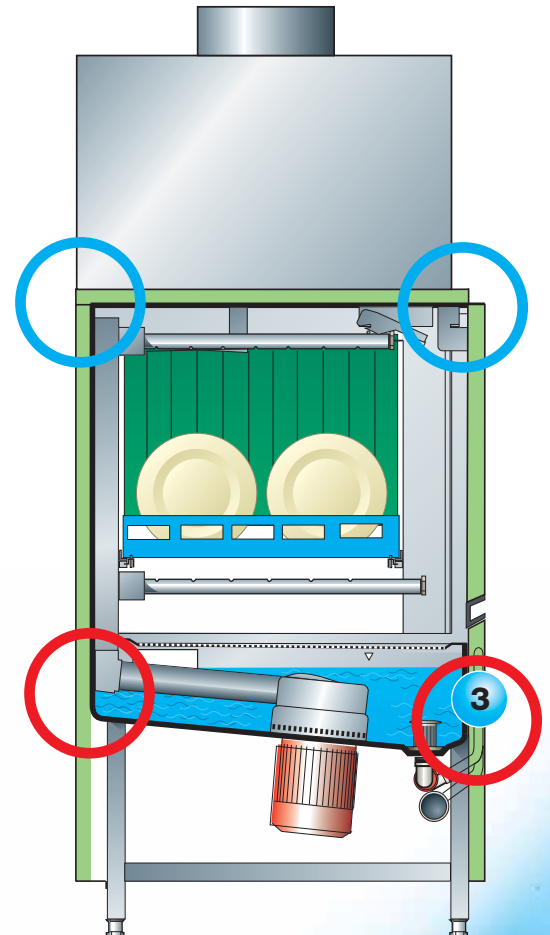

MEIKO Pumpensystem:
Pumpenlaufrad und Gehäuse aus Chromnickelstahl, Gehäuse ohne Ecken und Kanten, Rundum-Ansaugfläche am Tankboden. Pumpengehäuse leicht zugänglich. Austausch der Gleitringdichtung ohne Ausbau des Pumpenmotors möglich.

Tankentleerung:
Tankentleerung auf Wunsch automatisch über Laugenpumpe. Bewährt und absolut sicher die Standard-Ausführung: Standrohr mit kombiniertem Siebkorb (eine MEIKO Spezialität).

Klarspülung Top3:

- 7.1 Frischwasser-Klarspülung
- 7.2 Pumpen-Klarspülung
- 7.3 Top3-Klarspülung
 - ▶ in der ersten Zone der Maschine
 - ▶ Spülarml mit drei Düsen
 - ▶ erfasst alle Geschirrfächen - auch Schalen, Tassen, Gläser
 - ▶ Speiseresteabspülung an sinnvoller Stelle - noch vor den regulären Wasch- und Spülzonen,
 - ▶ Speiseresteabspülung mit wirkungsvoller Wassermenge
- 8 CSS Top Vorabspülsystem



Spülen und sparen mit Low-Energy-Management

**Fünf richtungsweisende Innovationen
führen zu geringsten Spülkosten!**

Top-Five des Low-Energy-Managements

Mit dem Low-Energy-Management LEM wurden unsere bekannt guten K-Tronic Korbtransport-

automaten mit fünf richtungsweisenden Innovationen energietechnisch noch weiter optimiert.

Innovationen, die zu deutlichen Einsparungen in der Energiezufuhr, im Energieverbrauch, zu mehr

Hygienesicherheit und noch höherer Arbeitsplatzqualität führen.

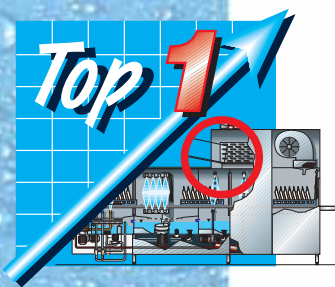

Durch Optimierungen im Detail ist der **Wirkungsgrad der Abluftwärmerückgewinnung um bis zu 20% erhöht.**



Durch wesentliche Verbesserungen der Luftführung in der Trocknung werden die **Gebälseleistung und der Heizenergiebedarf um 50% reduziert.**

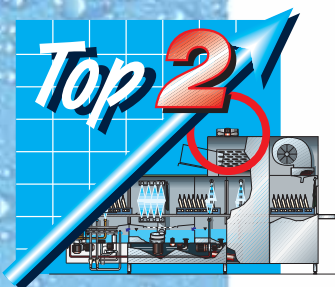

Durch **deutliche Reduzierung der Abluftemissionen** in punkto Temperatur und Feuchte entlasten wir beispielhaft die "Raumluftechnische Anlage" (RLT).

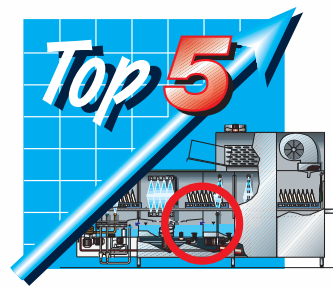

Durch optimale Vorerwärmung des Klarspülwassers wird der **Heizenergiebedarf im Durchlauferhitzer um bis zu 20% reduziert.**

Eine neue Verfahrenstechnik mit **prozessorientierter Energieverteilung** sorgt für eine optimierte Anpassung an die wechselnden Betriebszustände. (Spülstart, Hauptspülbetrieb, Standby etc.)

- Abluft in Abhängigkeit zur Korbdurchsatzleistung wird automatisch gesteuert.
- Jederzeit stabile Tanktemperaturen helfen, die Reinigungsqualität zu sichern.

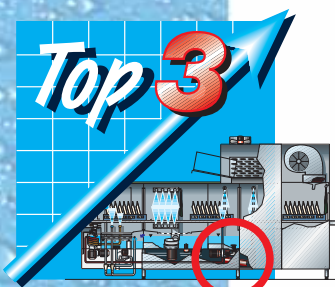

Energiefluss bei Low-Energy-Management

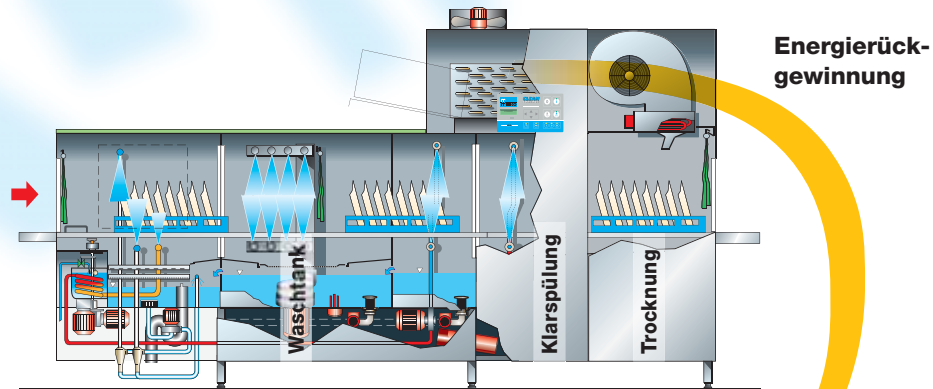

Spülmaschine ohne LEM

Energie-
zufuhr

Energierück-
gewinnung

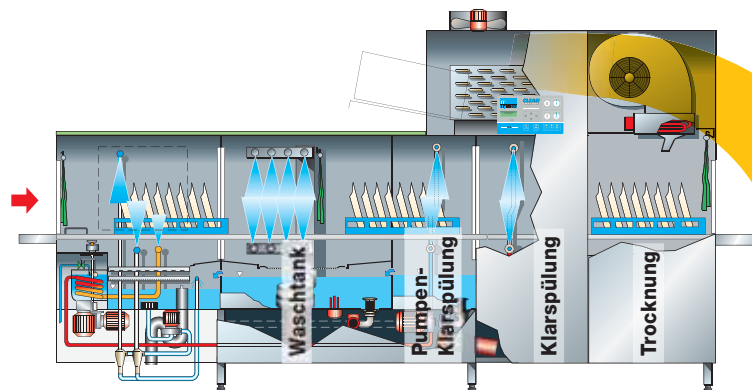

Spülmaschine mit LEM

Energiezufuhr um bis
zu 30% reduziert

So viel Geld und Energie sparen Sie mit LEM

Spülzeit/Tag: 6 h
Arbeitstage/Jahr: 365
Stromkosten/kWh: 0,10

Korbtransportautomat
K 200 VAP CSS Top

	ohne LEM	mit MEIKO LEM
Motoren (gesamt):	6,9 kW	5,6 kW
Tankheizung:	10,0 kW	10,0 kW
Durchlauferhitzer:	16,0 kW	13,0 kW
Trocknung:	6,0 kW	3,0 kW
Gesamt:	38,9 kW	31,6 kW

Einsparung je Stunde:	7,3 kWh
Einsparung je Tag:	43,8 kWh
Einsparung je Jahr:	15.987,0 kWh

Einsparung pro Jahr ca. : 1.600 €

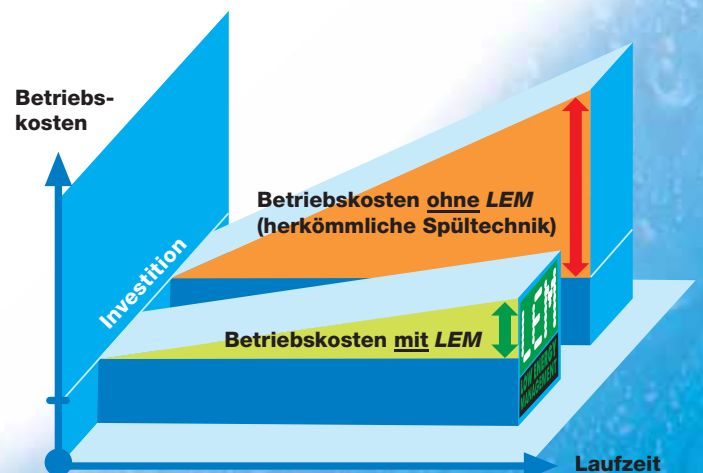

MIKE 3 CleanControl

M-Commander

InVision

m
MEIKO

das innovative Steuerungskonzept

Die „**M**odular **I**ntegrierte, **K**omponentenbezogene **E**lektronik-Steuerung“ **MIKE**, als Hardware, vereinigt mit dem umfassenden Software-Paket **M-Commander-InVision** ein innovatives Vorteilspaket das keine Wünsche mehr offen lässt. Von überzeugender Bedienerfreundlichkeit mit höchstem Komfort bis zu einem Service-Management mit detaillierten Analysemöglichkeiten bietet die **MIKE** Steuerungstechnologie maximale Funktionalität.

MIKE
controlled



Die Software **die bei der Arbeit genau zusieht**. Vom Schreibtisch aus bietet diese Software den Blick in den zeitgleich arbeitenden MEIKO-Korb oder Bandtransportautomat. Alle systemrelevanten Daten, Funktionen und Betriebsabläufe werden durch das integrierte **Kommunikations-Modul KMM** gespeichert und visuell dargestellt. **KMM** ist die Schnittstelle für alle ein- und ausgehenden Datenströme sowohl über drahtgebundene als auch drahtlose Systeme wie WLAN/GSM/GPRS.

Betriebszustände werden analysiert, diagnostiziert und können bei Bedarf bequem vom Computer aus verändert werden. Über das integrierte **KMM (CC-Insight)** können alle prozessrelevanten Daten für Leitwarten und Gebäudemanagement-Systeme zur Verfügung gestellt werden.



Hygiene-Management:
M-Commander-InVision:
Hygienesicherung für höchste Sicherheit!

Service-Management:
M-Commander-InVision:
Betriebsicherheit und Betriebsoptimierung auf höchstem Niveau!



Das innovative **TRT** (**Top-clean Rack Transport**)-System

Die neuheitliche, einzigartige Antriebstechnik **TRT** sorgt für einen überaus gleichmäßigen Korbtransport **durch die Wasch-, Spül- und Trockenzonen** der

MEIKO K-Tronic Korbtransportautomaten. Durch dieses neue Transportsystem wird eine ausgewogene und intensive Wirkung aller Einflussfaktoren des

maschinellen Geschirrspülers erreicht. Eine konstruktive Neupositionierung des Korbantriebes unterhalb der Laufschiene ermöglicht eine bisher nicht

dagewesene Wasserdurchspülung des Korbes **für den gesamten Prozess** – von der Waschung über die Klarspülung bis hin zur Luftstromdurchlässigkeit in der Trocknung. Optimale Reinigungsqualität bei minimalem Betriebsmitteleinsatz von Wasser, Energie und Chemie – auch in der universellsten Anwendung bei Geschirr- und Gläserreinigung – ist das Ergebnis der neuen **TRT**-Technologie.



Bisher: Stop and Go-System.

Korbstillstand und lange Wege, Antrieb unterhalb der Körbe

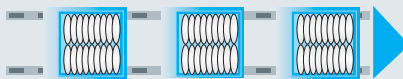

Einwirkung des Reinigungsprozesses ohne TRT

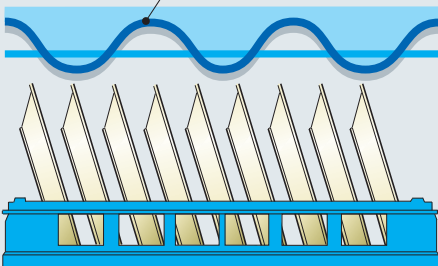

NEU: TRT-System. Kontinuierliche Vorwärtsbewegung der Körbe, freie Einwirkung des Reinigungsprozesses



Einwirkung des Reinigungsprozesses mit TRT

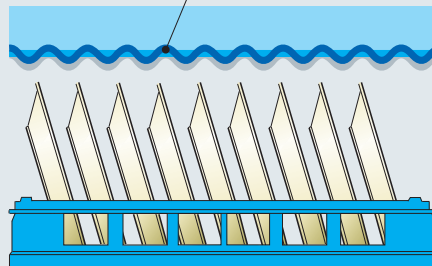

Garantiertes Fazit für den Anwender: Effektive und höchstmögliche

- **Wirtschaftlichkeit**
- **Zuverlässigkeit**
- **Hygiene und Sicherheit**



Vielseitige Leistungsträger und effizientes Planungszubehör



Universalfingerkorb VKV 50/1 für flache und tiefe Teller, Tassen und Untertassen, **VKV 50 TKT** für GN-Tabletts.

MEIKO-Geschirrkörbe werden aus hochwertigem, massivem Kunststoff hergestellt. Dieser bietet eine extreme Stabilität und sorgt für die schonende, elastische Aufnahme der Geschirrtteile. Dazu kommt die hervorragende Wärme-, Form- und Waschmittelbeständigkeit. Der Korbboden hat strömungsgünstig gestaltete Rippen und ist extrem wasserdurchlässig. Weitere Geschirrkorbvarianten finden Sie im Spezialprospekt „Korb-Programm“ auf Anfrage.



Kleinteilekorb VKV 50/2 auch als Trägerkorb für Besteckkorb BKO.



Gläserkörbe in unterschiedlichen Höhen und mit verschiedenen Fachaufteilungen für viele Gläserarten.

Korbtransportanlagen können nur dann effizient eingesetzt werden, wenn auch der Ein- und Auslaufbereich des Automaten auf die individuellen Bedürfnisse und Gegebenheiten es jeweiligen Hauses abgestimmt sind.



Angetriebene 180°-Kurve mit engstem Kurvenradius für kompakteste Bauweise als Rückführung oder Kreislauf der Geschirrkörbe. Auch als 90°-Kurve lieferbar.



Automatische Tablett-Stapleinrichtung am Bandende auf fahrbaren Tablettstapler. Zuvor wird mittels eines Tastschalters überprüft, ob alle Geschirrtteile abgenommen sind.



Korbkonsole über einer Rückförderbahn.



Mit dem **Rundriemen** können nicht nur gerade, sondern jede beliebige Förderstrecke gewählt werden. Wir haben 45°, 90°- und 180°-Kurven im Programm.



Angetriebene Rollenbahnen und Staurollenbahnen für die Förderung von Geschirrkörben und Behältern in den verschiedensten Ausführungen. Sie dienen der automatischen Zu- und Abführung von Spülgut.

Praxisgerechte Planungen bieten optimalen Nutzen

Hochleistung am laufenden Band – eine Rundriemenförderanlage von MEIKO transportiert pro Minute 12 Tablettts im Swissair-Mitarbeiterrestaurant am Terminal B im Züricher Flughafen, um das Geschirr von täglich ca. 600 – 750 Mittagessen zu reinigen. An der Korbsortiersation – man beachte die ergonomisch vorteilhafte Bandverschmälerung – gelangt das Geschirr direkt in acht(!) bereitstehende Körbe für die automatische Beschickung des Korbtransportautomaten K-Tronic K 200 VAP mit integrierter Wärmepumpe WP 2.



Personalrestaurant der Credit Suisse in Zürich für 450 - 600 Mittagessen täglich. Die Geschirr-Rückführung erfolgt mit Tablett-Abräumwagen.

Nur eine Person arbeitet an der **Ein-Mann-Abräumstation** „**EMA**“ von MEIKO. So wird die K-Tronic Modell K 200 VAP höchst effizient beladen.



Was Sie noch wissen sollten

MEIKO K-Tronic Korbtransportautomaten bestehen durch überzeugende Spülqualität. Ihre besondere Attraktivität liegt auch in der außergewöhnlichen Wirtschaftlichkeit bereits in der Standardversion.



Die Wirtschaftlichkeit
Diverse Ausstattungsdetails, mit denen Sie Geld sparen können.



Chemiesparsystem CSS Top
Die neue 80%-Perspektive beim Geschirrspülen.



Die Wärmerückgewinnungssysteme
Das 4-Stufen-Modell: von der einfachen Wärmerückgewinnung bis zur Klimatisierung der Spülküche.

Separate Informationsprospekte informieren Sie über weitere Ausstattungsdetails, mit denen Sie Ihre K-Tronic noch effektiver machen können.

So schonen Sie nicht nur Ihr Budget, sondern auch die Umwelt mit ihren wertvollen Ressourcen.



Die Planung
Praxisgerechte Planungen bieten optimalen Nutzen.



Die Gasbeheizung
Ökonomisch und ökologisch in eine saubere Zukunft.



Unser Programm auf einen Blick
Für jeden Bedarfsfall gibt es die richtige Spülmaschine.

Alle hier aufgeführten Detailinformationen erhalten Sie gerne auf Anfrage.



DIN 10510

DIN 10512

DIN 10511

DIN SPEC 10534



MEIKO Maschinenbau GmbH & Co. KG
Englerstr. 3 · 77652 Offenburg · Germany
Tel. +49 (0)781 203-0 · Fax +49 (0)781 203-1174
<http://www.meiko.de> · E-Mail: info@meiko.de