

EcoStar

Spülen wie die Profis – mit eingebauter
Wirtschaftlichkeit und Hygienesicherheit



EcoStar-Line Programmübersicht

EcoStar-Line Einsteigen und losspülen – das ist echter MEIKO Komfort!

Mit den EcoStar-Spülgeräten steigen Sie ein in die Welt des professionellen MEIKO Spülkomforts: Ab sofort glänzen Sie mit sauberen Lösungen in Gastronomie und Hotellerie – denn der Name EcoStar ist Programm.

Ob unter dem Tresen als Programmautomat für das Spülen von Tellern und Gläsern oder als Durchschubautomat in der Küche für größere Spülvolumen wie Töpfe und Tablett – die MEIKO EcoStar-Serie überzeugt durch extreme Ausdauer, höchste Hygienesicherheit und äußerste Wirtschaftlichkeit. Glas für Glas, Teller für Teller, Tag für Tag.



MIKE 1 – die vollelektronische Steuerung mit integrierter Infrarot-Technologie

Alle Geräte der MEIKO EcoStar-Line sind mit der komfortablen und innovativen *MIKE 1* Steuerungstechnologie ausgestattet. In Verbindung mit dem intelligenten *M-Commander W* lassen sich einfach und schnell Daten erfassen, definieren, verändern, über PC transferieren und online dem Werk bzw. Kundendienst zur sofortigen Bearbeitung mitteilen. Das verschafft bei einer Wartung deutliche Vorteile in puncto Zeit, Arbeitsaufwand und Kosten.





EcoStar 430 F Oberste Gläser-Qualität – ganz kompakt an der Theke



Einschubhöhe (in mm):
H 300

Abmessungen (in mm):

H 700, B 460, T 575

mit Sockel: H 820/850, B 460, T 575

Korbmaß (in mm):

400 x 400

Leistung:

bis zu 30 Körbe/Std.

MEIKO Technologie:



EcoStar 430 F: Kompakter Gläserautomat im 400er Korbformat – ideal für den Thekenbereich.

Professionell ist, wer auch unter besonderen Dauerbelastungen zeigt, was in ihm steckt: EcoStar 430 F von MEIKO nimmt Ihnen das Gläserspülen komplett ab und lässt Sie nie im Stich. Der stärkste und beste Gläserspüler, den Sie je hatten.

Und neben den überzeugenden Reinigungsqualitäten sind es vor allem die typischen MEIKO Vorteile, die diesen kompakten Automaten in Cafés, Imbissstuben und kleineren Gastronomiebetrieben zum Glanzstück unter der Theke machen.

- vollelektronische Steuerung *MIKE 1* mit integrierter Infrarot-Technologie
- zwei wählbare Programmlaufzeiten
- digitale Temperaturanzeige für Wasch- und Klarspültemperaturen
- original MEIKO *Ökofilter-System*
- praxismgerechte Einschubhöhe von 300 mm
- 700 mm Einbauhöhe, passt unter jeden Tresen und in jede Theke
- dynamisches Wasch- und Spülsystem von oben und unten
- gläserchonender Sanftanlauf der Waschpumpe
- reinigungsfreundliche, gezogene Waschkammer
- doppelwandig isoliert
- Klarspüler-Dosiergerät
- Reiniger-Dosiergerät (optional)
- Reiniger- und Klarspülerbehälter wahlweise integriert
- Gefälle in der Waschkammerdecke
- Selbstreinigungsprogramm
- Wechselstromanschluss
- Laugenpumpe (optional)
- Rückwandverkleidung
- geprüfte Qualität mit allen wichtigen Prüfzertifikaten
- komplettes Anschluss-Set für Wasser, Abwasser und Strom

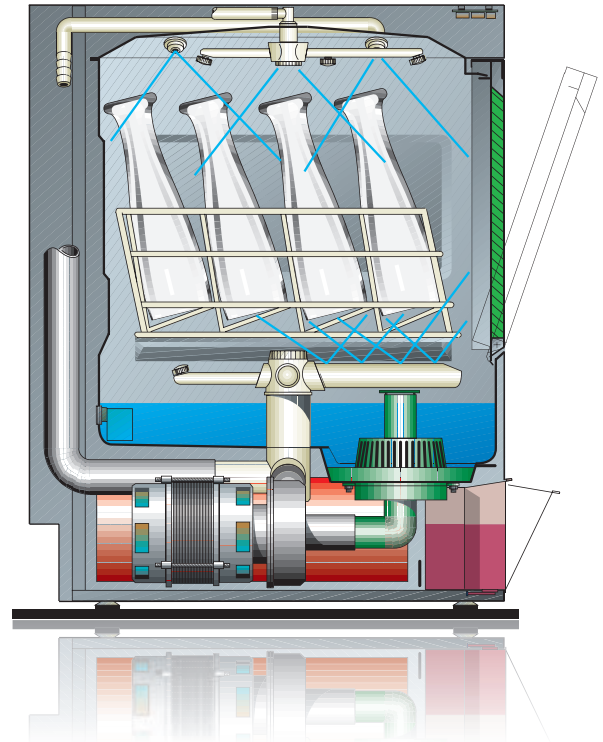

Display mit digitaler Temperaturanzeige für Wasch- und Klarspülwassertemperaturen

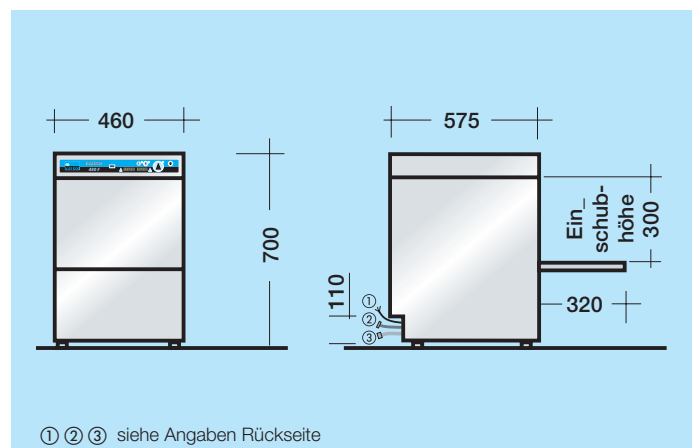
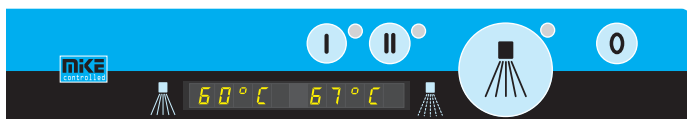

EcoStar 530 F Der Profi Geschirrspüler – voll aktiv unter der Theke



Einschubhöhe (in mm):
H 320

Abmessungen (in mm):
H 820–850, B 600, T 600*

*bei eingebauter Wasserenthärtung 650 mm

Korbmaß (in mm):

500 x 500

Leistung:

bis zu 30 Körbe/Std.

MEIKO Technologie:



EcoStar 530 F: Programmautomat mit glänzenden Starqualitäten.

Ab sofort spülen Sie Geschirr auf Star-Niveau – mit intelligenter Profitechnik. Zudem nutzen Sie den erweiterten Bedienkomfort mit 2 Spülprogrammen und verfügen über die integrierte Infrarot-Schnittstelle. So können Sie in Verbindung mit dem intelligenten *M-Commander W* sämtliche Daten lesen, verändern, über PC transferieren oder online MEIKO mitteilen – ohne eine einzige Schraube zu lösen. Saubere Technik zu sauberen Konditionen. Typisch EcoStar.

- vollelektronische Steuerung *MIKE 1* mit integrierter Infrarot-Technologie
- zwei wählbare Programmlaufzeiten
- digitale Temperaturanzeige für Wasch- und Klarspültemperaturen
- original MEIKO *Ökofilter-System*
- 320 mm Einschubhöhe
- dynamisches Wasch- und Spülsystem oben und unten
- geschirrschonender Sanftanlauf der Waschpumpe
- reinigungsfreundliche, gezogene Waschkammer
- doppelwandig isoliert
- Klarspüler-Dosiergerät
- Reiniger-Dosiergerät (optional)
- Reiniger- und Klarspülerbehälter wahlweise integriert
- Selbstreinigungsprogramm
- eingebaute Wasserenthärtung (optional)
- Laugenpumpe (optional)
- geprüfte Qualität mit allen wichtigen Prüfzertifikaten
- komplettes Anschluss-Set für Wasser, Abwasser und Strom



Neu!

EcoStar 530 F mit Vorspülaufsatz *On top*:

Die äußerst praktische Erweiterung für eine kompakte und überaus effektive Spülstation für die EcoStar 530 F (optional).

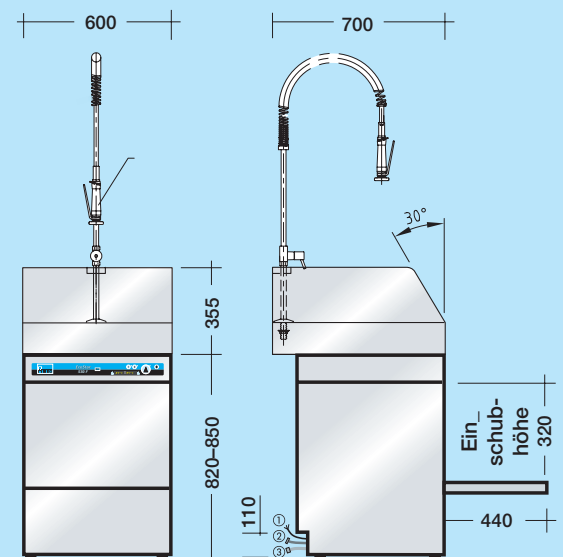
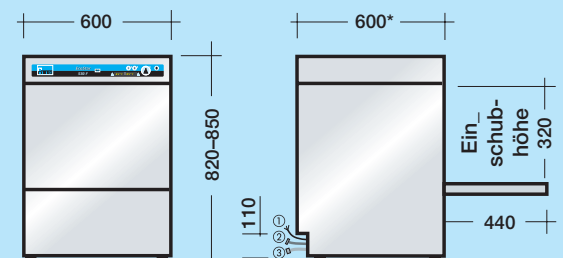
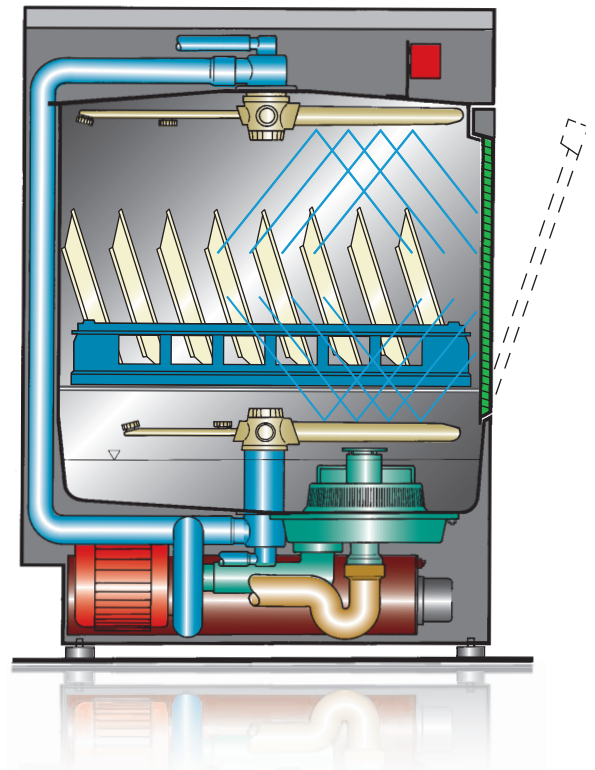

① ② ③ siehe Angaben Rückseite

EcoStar 545 D Sauber und wirtschaftlich – von Anfang an

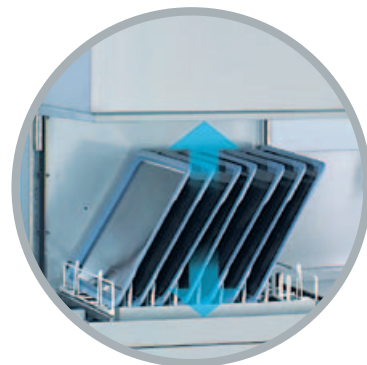

440 mm Durchschubhöhe:
Das bedeutet keine Probleme
mit z.B. Euro-Tablets, hohen
Geschirrtellen oder Bierstangen.



Einschubhöhe (in mm):
H 440
Abmessungen (in mm):
H 2050/2288*, B 635, T 750
*bei optionaler AirBox AktivAir
Korbmaß (in mm):
500 x 500
Leistung:
bis zu 40 Körbe/Std.
MEIKO Technologie:



EcoStar 545 D: Der Durchschubautomat für Profi-Anforderungen.

EcoStar 545 D sorgt rundum für hervorragende Reinigungsergebnisse auf Profi-Niveau. In rationeller, fließender Arbeitsweise reinigt er Gläser, Geschirr und Tablett. Die einfache, intuitive Bedienung und sein umfassendes Leistungsvermögen machen ihn zum Liebling in der Spülküche und in der Buchhaltung. Seine zweckmäßige, absolut praxisorientierte Ausstattung und seine Wirtschaftlichkeit überzeugen restlos und sind für viele Betriebe äußerst interessant.

- vollelektronische Steuerung *MIKE 1* mit integrierter Infrarot-Technologie
- drei wählbare Programmlaufzeiten
- digitale Temperaturanzeige für Wasch- und Klarspültemperaturen
- original MEIKO *Ökofilter-System*
- 440 mm Durchschubhöhe
- CrNi-Wasch- und Spülssystem von oben und unten
- Reinigungsfreundlicher Innenraum, da keine störenden Leitungen im Spülraum
- vorne liegender, tiefgezogener Waschtank mit 22 Liter Inhalt
- Haube doppelwandig isoliert
- Klarspüler-Dosiergerät
- Schrägdecke mit umlaufender Wasserrinne verhindert lästiges Nachtropfen der Waschlauge auf das Waschgut
- Selbstreinigungsprogramm
- 150 mm Bodenfreiheit
- offene Haube hinten verhindert Dampfschwaden-Belästigung des Personals
- eingebaute Wasserenthärtung (optional)
- Laugenpumpe (optional) mit Direkt-Zugang
- geprüfte Qualität mit allen wichtigen Prüfzertifikaten
- komplettes Anschluss-Set für Wasser, Abwasser und Strom

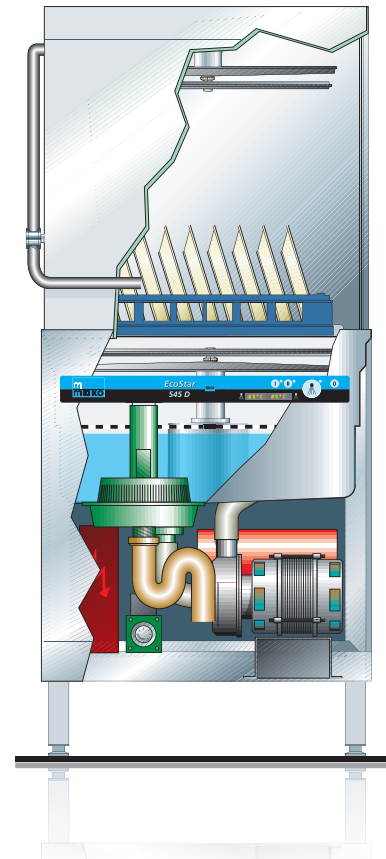

Wrasenbehandlung AirBox AktivAir (optional): Top-Komfort in der Spülküche



- zentrale Wrasenbehandlung
- deutliche Reduzierung der Wrasenbelastung
- keine Wrasenbelastung des Spülpersonals
- integrierte Kondensatabführung
- spülprogramm-gesteuertes Anlaufen der Absaugung
- zeitgesteuerter Nachlauf
- ohne Filtertechnik – wartungsfrei
- bequem nachrüstbar

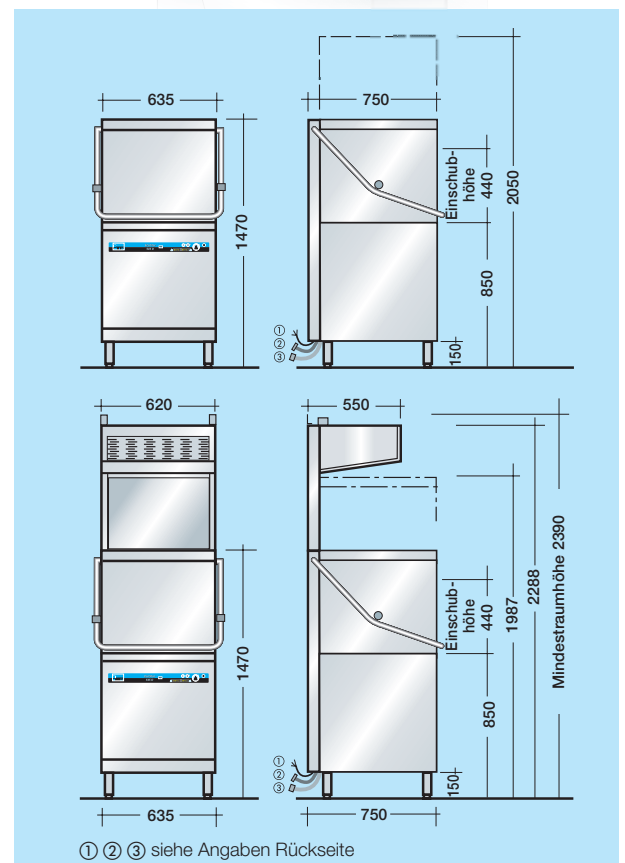

EcoStar

Sauber abgestimmt bis in kleinste Detail

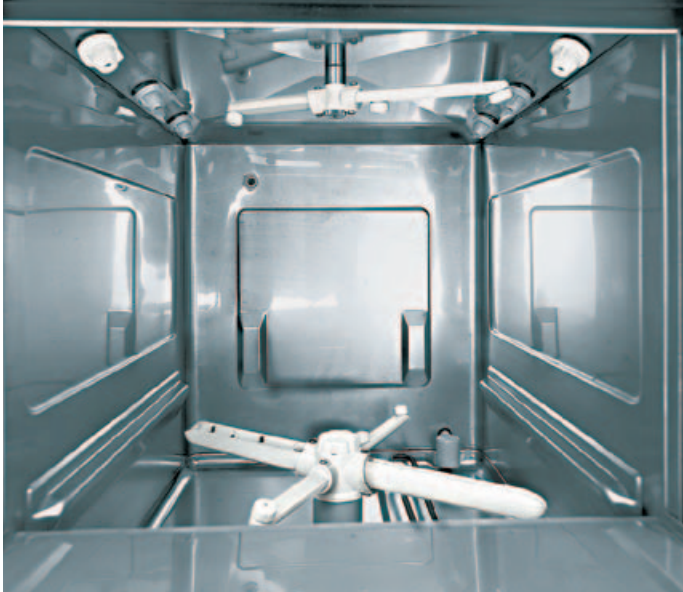

EcoStar 430 F:

Der Blick in die sauber aufgeräumte Profi-Waschkammer. Robuste Technik und bestes Material sichern eine hohe Reinigungsqualität, angenehm sparsame 11 Liter passen in den Waschtank.



EcoStar 530 F:

Der Innenraum – so sieht fortschrittliche Technik aus. Stabile Korbführungen und ungehinderte Zugänglichkeit zum Ökofilter-System und zum Waschtank, mit hygiene-freundlichen Rundungen.

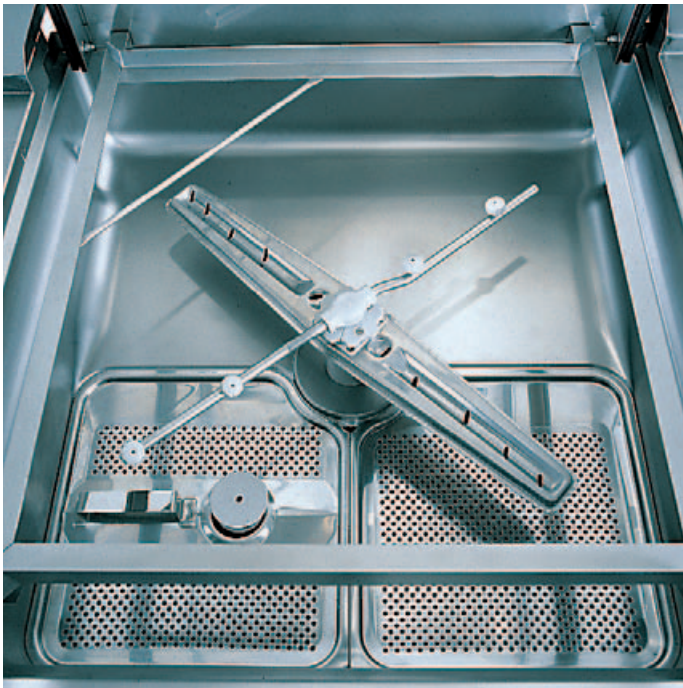

EcoStar 545 D:

So übersichtlich und klar ist Spültechnik mit MEIKO. Zwei funktionell gestaltete, bequem herausnehmbare Flächen-siebe decken den darunter liegenden Waschtank ab.



EcoStar 545 D:

Pflegefreundlich und bequem zugänglich – der nach vorne gelegte, tiefgezogene Waschtank. Wichtig: keine störenden Rohre oder Leitungen an der Rückwand. Günstiges Handling auch des Ökofilters.



EcoStar 430 F / EcoStar 530 F:

Vorratsbehälter für Reiniger und Klarspüler (optional). Bequem nachfüllbar. Eine zuverlässige Dosierung für glasklare Ergebnisse.



EcoStar 545 D:

Bequeme Bedienung durch Rundum-Bügel – bewusstes Nachdrücken startet das Programm.



EcoStar 430 F, EcoStar 530 F, EcoStar 545 D:

So einfach geht das: Komplettes Anschluss-Set. Nur aufstellen, anschließen, in Betrieb nehmen. Das mitgelieferte Anschluss-Set für Wasser, Abwasser und Strom macht einen bauseitigen Anschluss äußerst einfach.

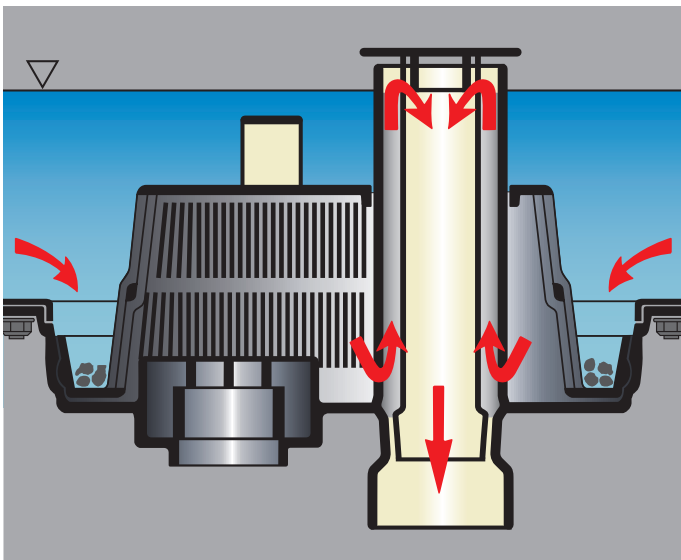

Das original MEIKO *Ökofilter-System* in allen EcoStar-Spülautomaten sorgt für eine optimale Waschlaugenfiltration – das bedeutet länger sauberes Tankwasser und höchste hygienische Reinigungsqualität.

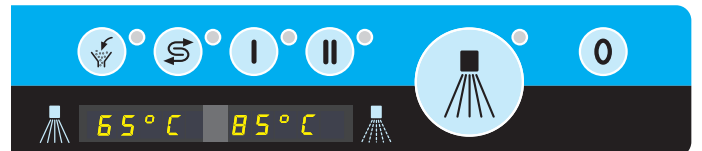

EcoStar 530 F und EcoStar 545 D:

Integrierte Enthärtung – auf Wunsch werden die beiden Maschinen mit integrierter Wasserenthärtung geliefert (optional).

		EcoStar 430 F 230 V	EcoStar 530 F 230 V	EcoStar 530 F 400 V	EcoStar 545 D 400 V
Korbabmessungen	mm	400 x 400	500 x 500		500 x 500
Theoretische Korbleistungen	bis zu Körbe/h*	30/20	30/20		40/30/15
Tellerleistung	bis zu Teller/h	–	540		720
Gläserleistung	bis zu Gläser/h	750	1.080/720		1.440
Programmlaufzeiten*	Sek.	120/180	120/180		90/120/240
Pumpenmotor	kW	0,55	0,55		0,75
Tankinhalt	ltr.	11	20		22
Klarspülung	ltr./Korb	2,2	3,0		3,0
Tankheizung	kW	2,0	2,0		1,3
Einbauboiler	kW	3	3,0	4,5	–
45 °C Wasserzulauftemperatur	kW	–	–	–	7,5
10 °C Wasserzulauftemperatur	kW	–	–	–	9
Elektrischer Gesamtanschluss	kW	3,6	3,6	5,1	–
45 °C Wasserzulauftemperatur	kW	–	–	–	9,6
10 °C Wasserzulauftemperatur	kW	–	–	–	11,1
Elektrischer Gesamtanschluss mit AirBox AktivAir	kW	–	–	–	+ 0,4

*Bei Anschluss an Kaltwasser und/oder kurzen Korbwechselzeiten können sich die Laufzeiten zur Erreichung hygienischer Klarspültemperaturen erhöhen.
(Für die Auslegung der Be- und Entlüftung der Spülküche ist die VDI 2052 zu beachten)

EcoStar 430 F, EcoStar 530 F:

Elektro-Installation:

Elektroanschluss: ① Wechselstrom 1 NPE 230 V, 50 Hz;
530 F wahlweise Drehstrom 3 NPE 400 V, 50 Hz.
Boiler und Tankheizung sind gegenseitig elektrisch verriegelt.
Die Schaltung entspricht den Bestimmungen des VDE.

Wasser-Installation:

Die Automaten können ohne Zwischenschaltung von Sicherheitsarmaturen an das Frischwassernetz angeschlossen werden ②.
Mindestfließdruck 2,5 bar, Maximaldruck 5 bar.
Die Installationsvorschrift EN 1717 ist zu beachten.
③ Ablauf DN 50. (Intern im Automat als Siphon verlegt.)
Verlegung der Anschlussleitungen nach links, rechts oder nach unten möglich*.

*Bauseitiger Wandanschluss:

max. 100 mm hoch (430 F) / max. 120 mm hoch (530 F)
(1 bar = 100 kPa) (① ② ③ siehe Zeichnung Seite 5 und Seite 7)

EcoStar 545 D:

Elektro-Installation

Elektroanschluss: ① Drehstrom 3 NPE 400 V, 50 Hz.
Die Schaltung entspricht den Bestimmungen des VDE.

Wasser-Installation:

Die Automaten können ohne Zwischenschaltung von Sicherheitsarmaturen an das Frischwassernetz angeschlossen werden ②.
Mindestfließdruck 2,5 bar, Maximaldruck 5 bar.
Die Installationsvorschrift EN 1717 ist zu beachten.
③ Ablauf DN 50. Verlegung der Anschlussleitungen nach links, rechts oder nach unten möglich.

(1 bar = 100 kPa) (① ② ③ siehe Zeichnung Seite 9)



Gemäß der Hygieneanforderungen der DIN 10511-H für gewerbliches Gläserspülen und DIN 10512 für gewerbliches Geschirrspülen.

MEIKOLON

MEIKO empfiehlt Marken-Reinigungsprodukte namhafter Hersteller.
Eine hervorragende Wahl sind **MEIKOLON** Reinigungs- und Hygieneprodukte.

